

GET STARTED

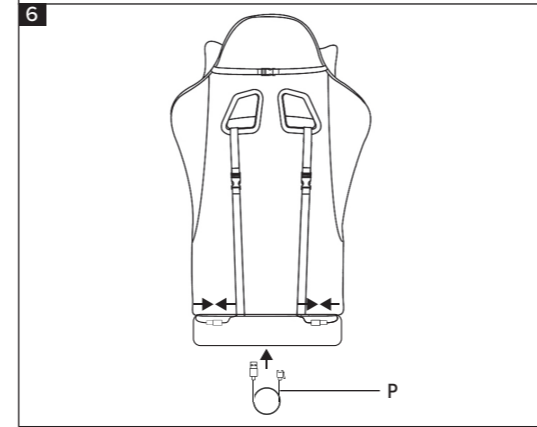
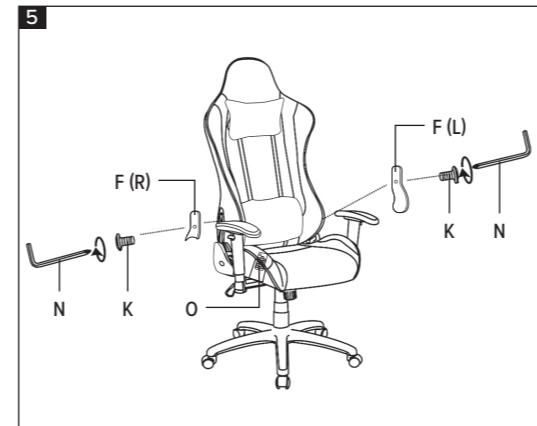
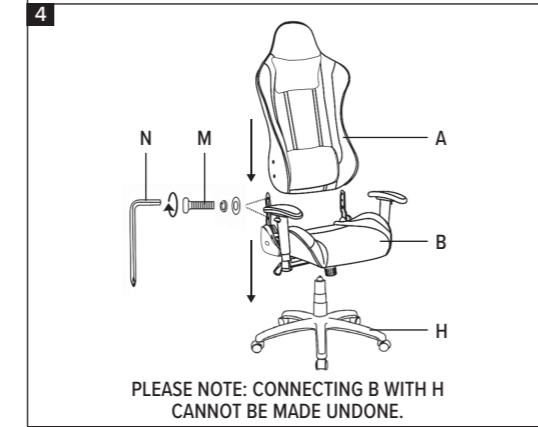
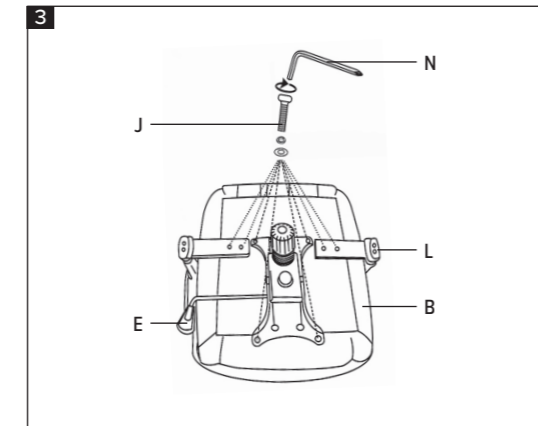
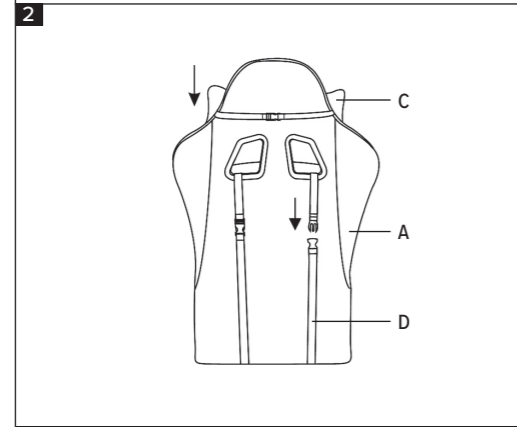
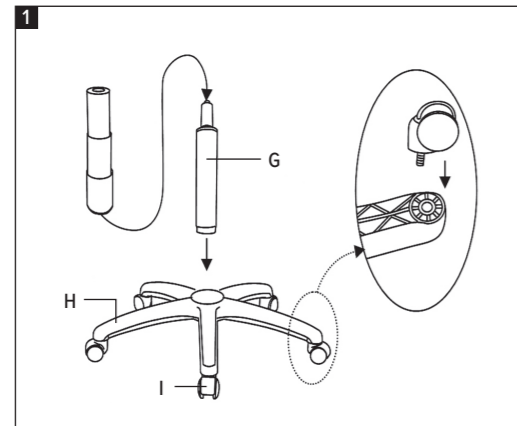
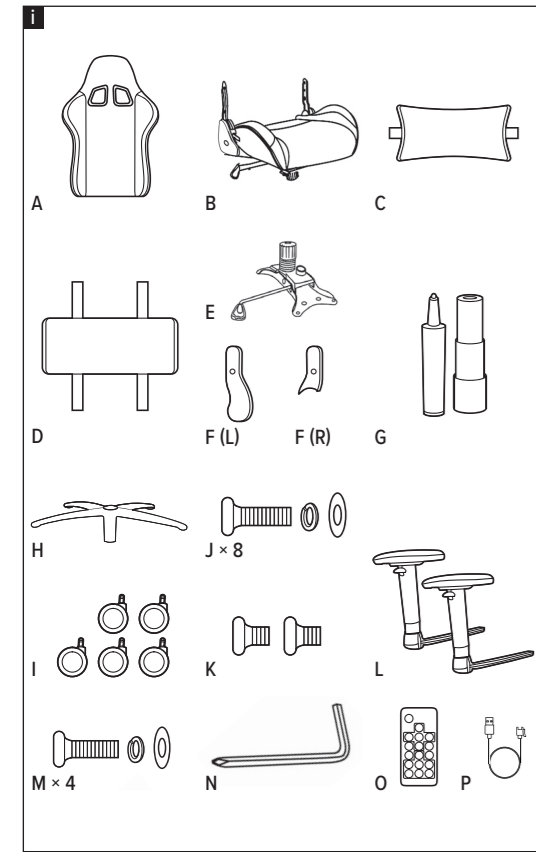

REMOTE BUTTON FUNCTIONS:

ON illumination on	OFF illumination off	AUTO multicolour changing mode
S+ increase effect speed	S- decrease effect speed	M+ switch effect forward
M- switch effect backward	 increase brightness	 decrease brightness

12 BUTTONS FOR THE FOLLOWING STATIC SINGLE COLOURS:
red, green, purple, yellow, honey, orange, tangerine, cyan, navy, pink, emerald, white

FUNKTIONEN DER FERNBEDIENUNG:

ON Beleuchtung an	OFF Beleuchtung aus	AUTO Farbwechsel mehrfarbig
S+ Effektgeschwindigkeit erhöhen	S- Effektgeschwindigkeit reduzieren	M+ Effekt auswählen vor
M- Effekt auswählen zurück	 Helligkeit erhöhen	 Helligkeit reduzieren

12 TASTEN FÜR FOLGENDE STATISCHE EINZELFARBEN:
Rot, Grün, Lila, Gelb, Honig, Orange, Tangerine, Cyan, Navy, Pink, Emerald, Weiß



www.speedlink.com



SAFETY INSTRUCTIONS

IMPORTANT SAFETY INSTRUCTIONS

 Please note that the failure to observe these instructions can cause product damage, explosion, fire and/or electric shocks!

- Only use this device as indicated in the user guide. Do not open or repair it.
- Do not expose the device to liquids, heat or cold.
- Do not use the device in a damp environment. Clean the device with a dry cloth.
- Keep the device and all loose parts away from children, pets and unauthorized persons.
- Only use the devices with the appropriate provided accessories/ cables.
- Disconnect the charging cable from the device if it will not be used for a long time. When disconnecting the cable, don't pull on the cord but on the plug.
- Don't use the cables in any way other than mentioned in the user guide; don't bend, cut, extend, knot or step on them.
- Do not insert any foreign objects into the openings of the device.
- If the device is damaged in any way or gets too hot, stop using it immediately.
- Take caution when using devices that emit radio signals if you have a pacemaker or are dependent on other sensitive electronic life aids.

Safety instructions in further languages:
www.speedlink.com

WICHTIGE SICHERHEITSHINWEISE

 Die Nichtbeachtung dieser Hinweise kann zu Schäden am Produkt, Explosionen, Feuer oder elektrischen Schocks führen!

- Produkt nur entsprechend der Gebrauchsanleitung verwenden. Nicht öffnen oder reparieren.
- Produkt keinen Flüssigkeiten, Hitze oder Kälte aussetzen.
- Produkt nicht in einer feuchten Umgebung nutzen. Mit einem trockenen Tuch reinigen.
- Produkt und alle losen Teile von Kindern, Haustieren und unbefugten Personen fernhalten.
- Produkte nur mit dem mitgelieferten Zubehör nutzen/aufladen.
- Ladekabel vom Produkt abziehen, wenn das Produkt längere Zeit nicht verwendet wird. Beim Abziehen nicht am Kabel, sondern am Stecker ziehen.
- Kabel nur gemäß Gebrauchsanleitung verwenden; nicht knicken, verlängern oder verknoten; nicht einschneiden oder darauf treten.
- Keine fremden Objekte in die Öffnungen des Produktes einführen.
- Bei Beschädigung oder Überhitzung des Produktes sofort die Benutzung abbrechen.
- Vorsicht bei Abhängigkeit von Herzschrittmachern oder anderen empfindlichen elektronischen Lebenshilfen, wenn Produkte Funksignale aussenden.

Sicherheitshinweise in weiteren Sprachen:
www.speedlink.com

WARNING SYMBOLS AND MARKINGS

 This product contains moving parts. If used incorrectly, fingers or skin may be pinched accidentally which can cause bruising. Careless use may cause wear and tear on items that come into contact with the product when being set up/while using.

PLEASE NOTE!

Chair safety:

- The chair is only designed for one person to sit/recline on. Do not stand/kneel on the chair, do not use it as a wheelchair, do not allow more than one person to sit on the chair at a time, do not sit on either armrest or on the edge of the chair, and do not tip the chair.
- Always sit back in the chair so your weight is distributed equally over its base. Avoid shifting your weight or sitting position as this may cause the chair to tip over.
- To prevent your chair from getting damaged, avoid harsh handling such as frequent bumps. While signs of damage may not be visible at first glance, they can cause your chair to break or fail.
- Inspect your chair regularly. If any components are damaged or missing, contact Speedlink Support. They'll be pleased to assist.

 Bewegliche Bestandteile; bei unsachgemäßem Gebrauch können versehentlich Finger oder Haut eingeklemmt werden; dies kann zu Quetschungen und/oder Blutergüssen führen. Bei unvorsichtiger Handhabung kann es zu Abnutzungserscheinungen an Gegenständen kommen, die bei der Einrichtung/während der Benutzung des Produktes mit dem Produkt in Berührung kommen.

BITTE BEACHTEN!

Umsichtiger Umgang mit dem Stuhl:

- Der Stuhl ist nur zum Sitzen und Zurücklehnen für eine Person gedacht; nicht darauf stellen/knien, nicht als Rollstuhl nutzen, nicht mit mehreren Personen gleichzeitig nutzen, nicht auf die Armlehnen oder die Kante setzen, nicht kippen
- Sicherstellen, dass der Schwerpunkt des Stuhls während des Gebrauchs stets ausbalanciert ist und zentriert über dem Fußkreuz liegt; Verlagerung des Schwerpunkts vermeiden
- Vorfälle wie häufige Kollisionen vermeiden, um Schäden vorzubeugen, die auf den ersten Blick nicht sichtbar werden und zu Instabilität oder Ähnlichem führen können
- Stuhl regelmäßig überprüfen; sollten Bestandteile beschädigt sein oder fehlen, hilft der Speedlink-Support weiter

CONFORMITY NOTICE

IMPORTER/MANUFACTURER:
Zeitfracht Medien GmbH
Im Dorf 5
27404 Heeslingen
Deutschland

Phone: (+49) 4287 9244-0

PRODUCT DETAILS:
Product no.: SL-660009-BK
Type description: REGYS RGB Gaming Chair, black fabric

THE PRODUCT COMPLIES WITH THE FOLLOWING DIRECTIVES:
RED 2014/53/EU
RoHS 2011/65/EU

For a full declaration of conformity, the latest user guide, FAQ or further information, please visit www.speedlink.com.

RF frequency: 433.92MHz
RF power transmission: < 10dBm

CONFORMITY NOTICE

Operation of the device (the devices) may be affected by strong static, electrical or high-frequency fields (radio installations, mobile telephones, microwaves, electrostatic discharges). If this occurs, try increasing the distance from the devices causing the interference.

Conformity notice in further languages: www.speedlink.com

KONFORMITÄTSHINWEIS

Unter Einwirkung von starken statischen, elektrischen oder hochfrequenten Feldern (Funkanlagen, Mobiltelefonen, Mikrowellen, elektrostatische Entladungen) kann es zu Funktionsbeeinträchtigungen des Gerätes (der Geräte) kommen. Versuchen Sie in diesem Fall, die Distanz zu den störenden Geräten zu vergrößern.

Konformitätshinweis in weiteren Sprachen: www.speedlink.com



All rights reserved. Speedlink, the Speedlink word mark and the Speedlink swoosh are registered trademarks of Zeitfracht GmbH & Co. KGaA.
The Instagram logo is a registered trademark/service mark of Instagram LLC. The Facebook logo is a registered trademark of Facebook Inc. The TikTok logo is a registered trademark of ByteDance. All trademarks are the property of their respective owner.
Technical specifications are subject to change. Information contained herein is subject to change without prior notice. Zeitfracht Medien GmbH shall not be made liable for any errors that may appear. Please keep this information for later reference.



SL-660009-BK // V02P



USER GUIDE

REGYS
RGB GAMING CHAIR